

2



SLIDE *Plus*

Komplett eldrivet
bordsstativ



Slide Plus

Kompletta bordsstativ

Elektriskt 2- samt 3-parallellsystem, inkl. teleskoperande sarg.

2-parallellsystem kan byggas ut till 3-parallellsystem. Passar bordsskivor steglöst från 1200 till 1800 mm alt. 800 till 1200 mm.

Stativen kan förlängas till 2400 mm med hjälp av förlängningssarg. Stativbredd 1150–1740/1745–2335 mm. Strömförbrukning mindre än 0,1 W i viloläge. EMC- samt CE-godkänd.

Lackerad i vit, svart eller silver, alternativt kromat utförande. Benen är steglöst elektriskt justerbara i höjd 660 mm. Inbygg-nadsmått elstativ inkl. justerbar tass, exkl. bordsskiva: 605 mm–1265 mm. Benets fot mäter 490 mm, 690 mm och 890 mm. Belastning ca 140 kg utbredd last.

Specifikation

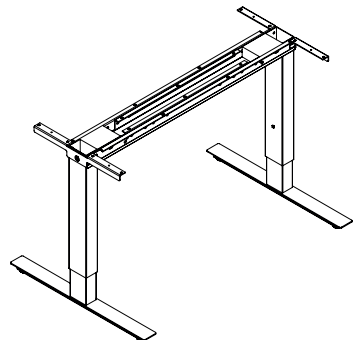

2-parallellsystem

Slaglängd	660 mm
Mått fot	490 mm
	690 mm
	890 mm

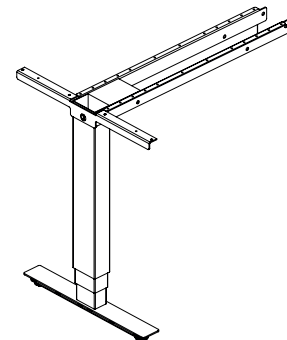

Tilläggsben för 3-parallellsystem

Mått fot	490 mm
	690 mm
	890 mm

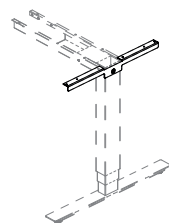

Lös gavel

Längd	340 mm
	540 mm
	700 mm

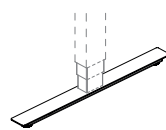

Lös fot till SLIDE Plus för kombibord

Centrumplacerad.	
Längd	340 mm
	540 mm
	700 mm

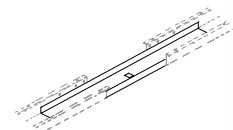

Förlängningssarg

Längd	1730–2330 mm
Passar bordsskivor	1800–2400 mm

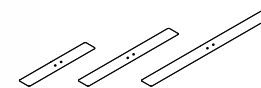

Rostfri polerad fotplatta

Längd	490 mm
	690 mm
	890 mm

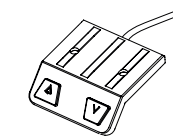

Bordskontroll – Standard

Fästs under bordsskiva.	
Mått	100x45 mm



Infälld bordskontroll

Diameter kontroll	39,2 mm
Hålmått	20 mm

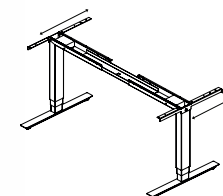

Skjutbar konsol

Förberedd för bordsskärm.	
Skjutbarhet	200 mm.



Kabelränna i plåt

Fästes i bordsskärm.	
Passar Slide med skjutbar bordsskiva.	
Mått	1180x89 mm

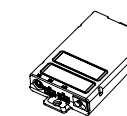

Styrenhet

Exkl. kablage.	
----------------	--

Färger och material

Stativ

Obs! Vid köp av krom är sargen i silver och gaveln i kromsilver.

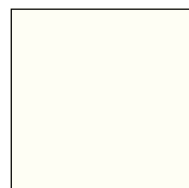

Vit
RAL 9010, Glans 70



Svart
RAL 9005, Glans 20



Silver
RAL 9006, Glans 70



Krom



Kromsilver



Rostfri
polerad fotplatta

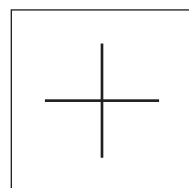

Egen kulör mot offert

Denna produktserie finns även i andra material, färger, storlekar och utföranden än de som står angivna och offereras separat.

FORM2 kan ej garantera att tryckta färger överensstämmer med verkliga färger. Vänligen kontakta oss för färgprov.

Teknisk beskrivning

Komplett stativ (2-parallell)

- Max. drivkraft 650 N (per ben)
- Max. hastighet med snabbmotor: 40 mm/sek.
- Inbyggda gränslägesbrytare (ej justerbar)
- Standard slaglängd: 650 mm.
- Skyddsklass IP 20
- Låg ljudnivå
- Hall sensor (möjliggör parallell enhet med kontrollbox)
- 24 V snabbmotor
- Kontrollboxen/styrbox kan antingen ingå i ett 2-parallellsystem eller 3-parallellsystem.
- Paralleldrivenheten och kontrollboxen håller bordsytan jämn med en ojämn belastning.
- Godkänd enligt EN 60335-1 och UL
- EAS (Electronic Arc Suppression) för förlängt reläliv
- Låg strömförbrukning i standby-läge, 0,1W
- Driftscykel: max. 10% ~ 6 min/timme eller 2 min. vid kontinuerlig användning vid full belastning
- Utbytbar vanlig nätkabel. Nätskärning har en fast kabel.
- Skydd mot överbelastning (EOP), med individuell strömbegränsning
- Minne (beroende på kontroll)
- Kontrollboxen är utformad med en mjukstart/stoppfunktion
- Godkänd enligt EN 60335-1 och UL 962.
- DESK PANEL (skrivbordshandkontroll)
- Plasthus med monteringshål
- 1,58 m rak kabel
- Färg: Grå RAL 7016, knappar svart

73.KONTROLLBOX/STYRBOX (transformator)

- Nätspänning 200–230 V, 50–60 Hz, 5A
- Kompakt kraftuttagstransformator

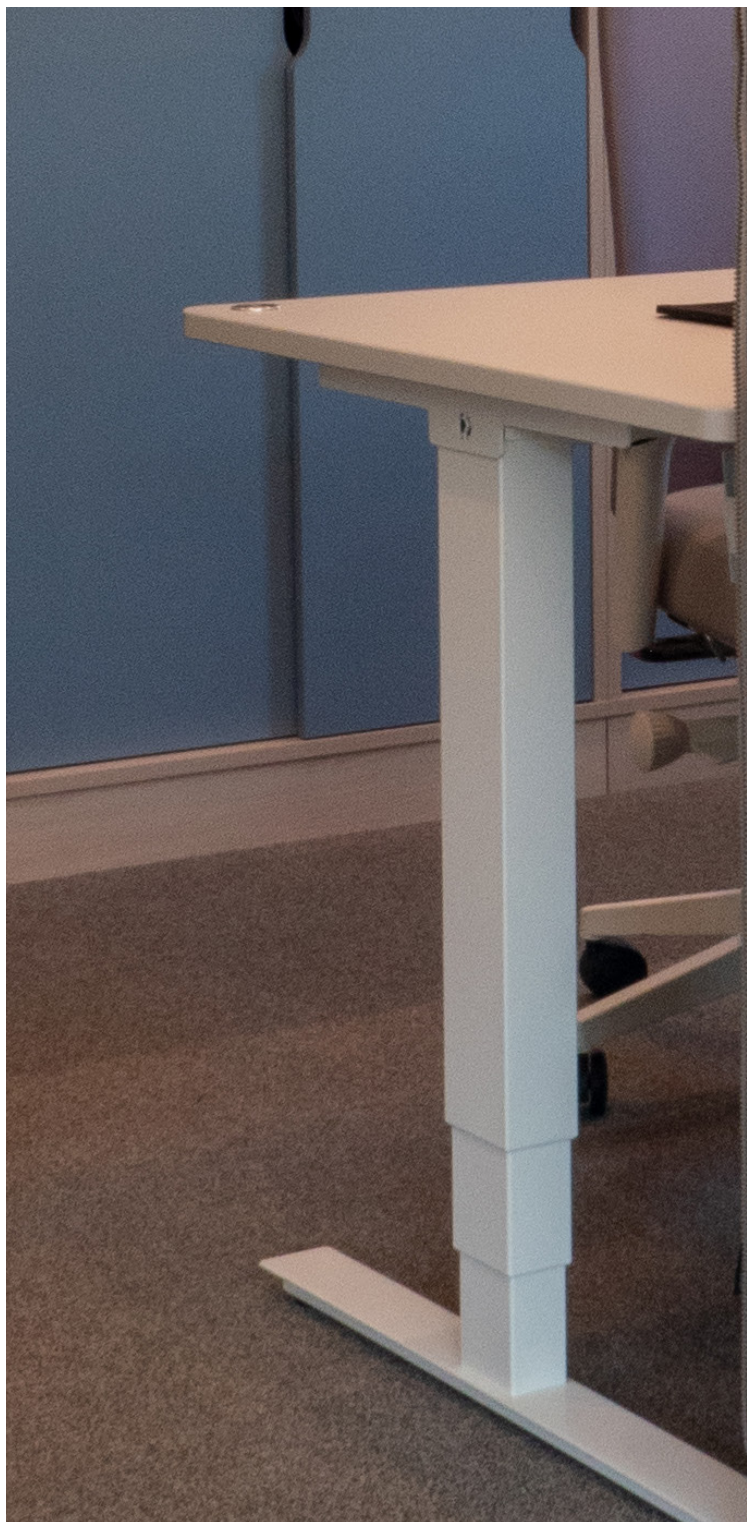

Vill man göra ett klimatbidrag,
och man vill göra ett stort sådant,
så är det absolut bästa att **jobba med
det man redan har.** I alla hänseenden.



LÄTTARE ATT GÖRA BRA MILJÖVAL

FORM2 har tagit fram en egen märkning, ROC – Recircular Object Concept, för att på ett enkelt och överskådligt sätt visa hur mycket återvunnet material som har använts vid framställningen av en produkt. Varje produkt får ett värde som visar hur stor andel av produktens totala vikt som kommer från cirkulärt eller återvunnet material. Detta gör det lättare för dig som kund att göra bra miljöval!

ROC-programmet innehåller produkter som helt eller delvis består av cirkulärt material. Alla produkter är dessutom anpassade

för ett cirkulärt användande och består av komponenter som är konstruerade för att kunna återanvändas och som därmed ger en långsiktigt lägre klimatbelastning. De nytillverkade delarna av produkten produceras i enlighet med svenska Möbelfakta och övriga branschkrav.

Det aktuella ROC-programmet erbjuds alla våra kunder och vi tar även fram kundanpassade produktlösningar där miljöaspekten samverkar med funktion, form, pris och kvalitet.



FORM2 Office AB
Smältgatan 2
432 32 Varberg

+46 (0)340 62 74 70
info@form2.se
www.form2.se